

ПЕРЕЗАКЛЮЧЕНИЕ

Точка присоединения: нижние контактные стойки ПН во ВРУ-0,4 кВ жилого дома ул. У. Громовой, д. 40-50 (ТП-760)

Приложение к договору _____
от " _____ " _____ 20__ г. № _____

**АКТ №
Г-50-00739-2014 СУБ**

**разграничения балансовой принадлежности электрических сетей и
эксплуатационной ответственности сторон**

ТУ № 905/04 ОТ н/д

Акт № н/д выполнения ТУ от н/д

Абонент

Наименование : **ООО УК "Мастер"**
Юридический адрес: **г. Калининград, ул. У. Громовой, д. 2-18**
Телефон: **68-35-06, 8-950-678-11-31**

Субабонент

Наименование: **ООО КБ "БФГ-Кредит" (Арендатор)**
Юридический адрес: **РФ, г. Москва, Кутузовский проспект, д. 25/30**
Телефон: **8-906-218-32-39**
Объект: **нежилое встроенно-пристроенное помещение (литер VI из литера А, а 2; S=39,6 кв.м) - на правах аренды**

Адрес объекта: **г. Калининград, ул. У. Громовой, д.40-50 (д. 46, бывш. кв. 2)**

Муниципальное образование: **Городской округ " Город Калининград"**

Наименование РЭС: **ГЭС**

Максимальная мощность: **5 кВт,**

1 категории:	0 кВт,
2 категории:	0 кВт,
3 категории:	5 кВт,

Акт подлежит переоформлению в срок до:

Наличие автономного источника электроснабжения: НЕТ

Наличие компенсирующих устройств: НЕТ

Примечания:

1. Присоединение субабонентов без разрешения энергоснабжающей организации запрещается.
2. Уровень напряжения на границе разграничения балансовой принадлежности поддерживается в пределах требований ГОСТа.
3. Допустимое число часов отключения абонента в год составляет 72 часа, но не более 24 часов подряд, включая срок восстановления энергоснабжения, за исключением случаев, когда для производства ремонта объектов электросетевого хозяйства необходимы более длительные сроки, согласованные с федеральным органом исполнительной власти по государственному энергетическому надзору.
4. Субабонент обязан в течение суток известить РСК об изменении номера телефона и почтового адреса, в противном случае РСК не несет ответственности за несогласованное погашение объекта субабонента.
5. Ответственность за состояние контактных соединений на границе балансовой принадлежности несет ООО УК "Мастер"

Точка поставки №1: нижние контактные стойки ПН во ВРУ-0,4 кВ жилого дома ул. У. Громовой, д. 40-50

Граница балансовой принадлежности

Балансовая принадлежность электроустановок Абонента заканчивается:	Балансовая принадлежность электроустановок Субабонента начинается:
На балансе Абонента электроустановок нет.	с нижних контактных стоек предохранителей во ВРУ-0,4 кВ жилого дома ул. У. Громовой, д. 40-50

КЛ-0,4 кВ от ВРУ-0,4 кВ жилого дома ул. У. Громовой, д. 40-50 до ВРУ-0,4 кВ объекта и ВРУ-0,4 кВ объекта находятся на балансе и в обслуживании Субабонента.

Граница эксплуатационной ответственности.

Эксплуатационная ответственность Абонента заканчивается:	Эксплуатационная ответственность Субабонента начинается:
на нижних контактных стойках предохранителей во ВРУ-0,4 кВ жилого дома ул. У. Громовой, д. 40-50	с нижних контактных стоек предохранителей во ВРУ-0,4 кВ жилого дома ул. У. Громовой, д. 40-50

Расчетный уровень напряжения в точке поставки: **НН**

Характеристика электрической сети:

Питающая ПС: МОЛОКОЗАВОДСКАЯ(О-48), ЮЖНАЯ (О-12)
 ВЛ/КЛ КЛ 48-21, кл 12-03., 12-10
 ТП/РП/СП ТП-760

Расчетный учет электроэнергии

Место установки учета	Тип счетчика	Класс точности	№ счетчика	ТТ		ТН	
				Коэффи-т трансформации	Класс точности	Коэффи-т трансформации	Класс точности
ВРУ-0,4 кВ объекта	ЦЭ 6807 Бк		149006954				

Параметры электросети от ГБП до прибора учета, если прибор не находится на ГБП и требуется расчет потерь.

Параметры расчета в ВЛ/КЛ от ГБП до ТП	Тип и мощность трансформатора	Параметры расчета в ВЛ/КЛ от ТП (ГБП) до счетчика
---	---	УДУ 3х10 10 м

Подписи сторон:

ООО "Ср Мастер"

 _____ 201__ г.

ООО КБ "БФГ-Кредит" (Арендатор)

 _____ 201__ г.

Согласовано с владельцем помещения

ООО "ВЕЛЕС ТРАСТ" Д.У. ЗПИФН
 "Межотраслевая недвижимость"

_____ 201__ г.

Согласовано:

Представитель филиала
Заместитель директора по
развитию и реализации услуг



Однолинейная схема

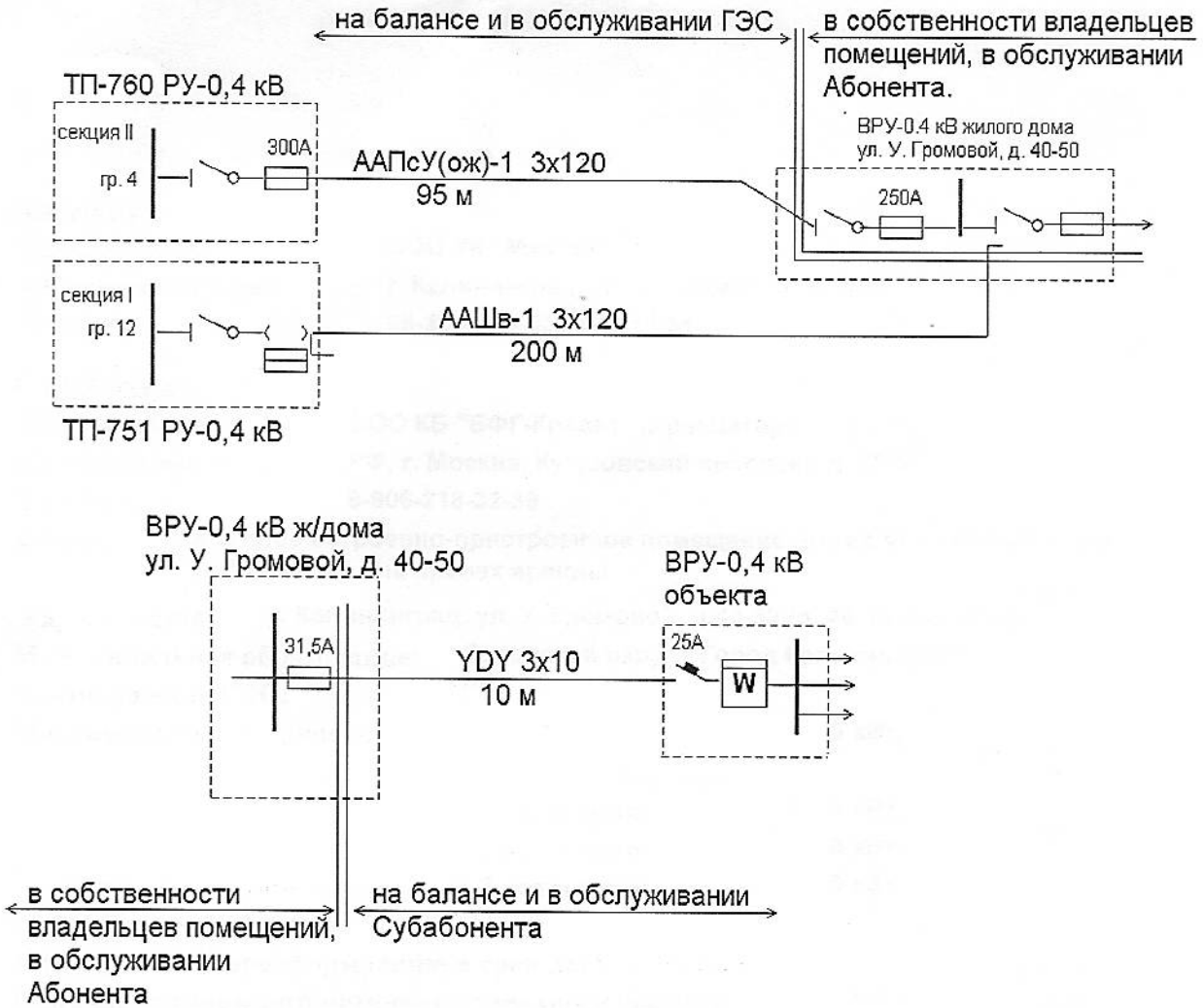

**Дополнительное соглашение № 5879
к Договору на отпуск питьевой воды, прием сточных вод
и загрязняющих веществ № 5879 от 22.01.2010 г.**

г. Калининград

«29» октября 2014 года

Муниципальное унитарное предприятие коммунального хозяйства «Водоканал» городского округа «Город Калининград», именуемое в дальнейшем «Организация ВКХ», в лице начальника договорного отдела Плотниковой Евгении Владимировны, действующей на основании доверенности № 126 от 10.10.2013г. с одной стороны, и Коммерческий банк «БФГ-Кредит» (общество с ограниченной ответственностью), именуемое в дальнейшем Абонент, в лице Управляющего филиалом «Калининградский» КБ «БФГ-Кредит» (ООО) Трапезникова Александра Александровича, действующего на основании доверенности № 423 от 31.12.2013 года, с другой стороны, заключили настоящее соглашение о нижеследующем:

1. Приложение № 1 к договору № 5879 от 22/01/2010 г.

«Расчет потребности воды и сброса сточных вод» дополнить:

N п.п.	Водопотребитель	Расчетная единица	Кол-во потребляющих ед.	Норма на единицу, м ³	Общ. потребное кол-во воды в месяц, м ³	Общ. сброс сточных вод в месяц, м ³
	Абонент N 5879					
	Банк Нежилое встроено - пристроенное помещение литер VI из литера А, а2. Площадь: общая 39,6 кв.м. ул. У. Громовой, д. 40-50					
1	ИТР и сотрудники	человек	5.00	0.016*26	2.08	2.08
	рабочие	человек	1.00	0.025*26	0.65	0.65
	Итого по абоненту				3	3

2. Раздел 2. «Предмет договора»

Пункт 2.1. дополнить: «Отпуск питьевой воды производится через ввод жилого дома из водопровода Организации ВКХ Абоненту, по адресу: ул. У. Громовой, 40-50».

Пункт 2.2. дополнить: «Прием сточных вод и загрязняющих веществ производится через выпуск жилого дома в канализацию Организации ВКХ от Абонента, по адресу: ул. У. Громовой, 40-50».

3. Раздел 3. «Обязательства сторон»

Пункт 3.1.1. дополнить: «Обеспечивать питьевой водой Абонента в количестве 15 м³ в месяц, по адресу: ул. У. Громовой, 40-50 – 15 м³/месяц.

Пункт 3.1.2. дополнить: «Принимать сточные воды в систему канализации Организации ВКХ от Абонента в размере установленного лимита в количестве в количестве 15 м³ в месяц, по адресу: ул. У. Громовой, 40-50 – 15 м³/месяц.

4. Раздел 4. «Порядок учета»

Пункт 4.1. после слов: «...установленных по адресам» дополнить: «**счетчик №065472-** необходимо проверить или установить новый прибор учета воды d=15мм в срок до 29.11.2014 года в связи с тем что прошел межпроверочный срок. Водопотребление с начальных показаний водомеров».

Улица	Дом/корпус	Квартира	Диаметр, мм
Ул.У. Громовой	40-50		15

Дата установки	N водомера	Марка водомера	Место установки	Начальные показания м ³	Межпроверочный срок	Госповерка по паспорту
27.03.2009	03861	Вектор-15Г	туалет	00080	4 года	25.10.2012
27.03.2009	065472	Valtec-15X	туалет	00344	5 лет	20.06.2014

5. Раздел 6. «Прочие условия»

Пункт 6.1. после слов: «...Абонентом назначается:...» дополнить:

Адрес	Должность	ФИО	телефон
ул. У. Громовой, 40-50		Вайнберг Андрис Валерьевич	8-906-218-32-39

6. Настоящее соглашение вступает в силу с момента двухстороннего подписания. Условия настоящего соглашения применяются к ранее возникшим отношениям сторон.

7. Во всем остальном стороны руководствуются условиями Договора на отпуск питьевой воды, прием сточных вод и загрязняющих веществ № 5879 от 22/01/2010 года.

8. Настоящее соглашение является неотъемлемой частью Договора на отпуск питьевой воды, прием сточных вод и загрязняющих веществ № 5879 от 22/01/2010., составлено в двух экземплярах, имеющих равную юридическую силу, один из которых находится в Организации ВКХ, другой у Абонента.

Подписи сторон:

«Абонент»

А.А. Трапезников



«Организация ВКХ»

Е.В. Плотникова
М.П.



МУНИЦИПАЛЬНОЕ ПРЕПРИЯТИЕ КОММУНАЛЬНОГО ХОЗЯЙСТВА
ОКРУГ КЛИНИНГРАДСКИЙ
ДОГОВОРНОЙ
ГОРОДСКОЕ ПРЕПРИЯТИЕ КОММУНАЛЬНОГО ХОЗЯЙСТВА
"ВОДОКАНАЛ"
г. КАЛИНИНГРАД

Серг. В. Юрмен. Селен

ДОГОВОР N 119
на оказание услуг

г. Калининград

"02" сентября 2014 года.

ООО УК «Мастер», именуемое в дальнейшем «Исполнитель», в лице директора **Бородавко Игоря Геннадьевича**, действующего на основании Устава, с одной стороны, и **Коммерческий банк «БФГ-Кредит» ООО**, в лице Управляющего Филиалом «Калининградский» КБ «БФГ-Кредит» ООО **Трапезникова Александра Александровича**, действующего на основании доверенности № 423 от 31.12.2013 г., именуемый в дальнейшем «Заказчик», с другой стороны, заключили настоящий договор о нижеследующем:

1. ПРЕДМЕТ ДОГОВОРА

- 1.1. Заказчик поручает, а Исполнитель принимает на себя обязательства по оказанию услуг согласно приложению № 1.
- 1.2. В соответствии с настоящим договором Заказчик, занимает нежилое встроенно-пристроенное помещение, располагающееся по адресу: г. Калининград, ул. Ульяны Громовой, 40-50, 1 этаж, литер VI из литер А, а², общей площадью 39,6 кв.м., 1 этаж, и осуществляет деятельность: (офис).

2. ОБЯЗАННОСТИ СТОРОН

- 2.1. Исполнитель обязуется:
- 2.1.1. Обеспечить надлежащее качество оказываемых услуг;
 - 2.1.2. Предоставить Заказчику право временного складирования ТБО в контейнер-мусоросборник, расположенный по адресу: **г. Калининград, ул. Интернациональная, 19.**
 - 2.1.3. Организовать сбор и вывоз ТБО после его размещения Заказчиком в контейнер-мусоросборнике, находящемся в специально отведенном для этого месте, обеспечить уборку контейнерной площадки и прилегающей к ней территории.
- 2.2. Заказчик обязуется:
- 2.2.1. Своевременно оплачивать оказанные услуги;
 - 2.2.2. Содержать занимаемое помещение с соблюдением действующих санитарных и эксплуатационных норм;
 - 2.2.3. Бережно относиться к объектам благоустройства и зеленым насаждениям;
 - 2.2.4. Установить на прилегающей территории урну для сбора мелких бытовых отходов;
 - 2.2.5. Обеспечивать надлежащее санитарное состояние территории, в 15-метровой зоне, прилегающей к помещению;
 - 2.2.6. Соблюдать Правила пожарной безопасности;
 - 2.2.7. Не складировать крупногабаритный мусор, строительный мусор, шлаки и смет в контейнера-мусоросборники. Картонную тару складировать в разобранном виде;
 - 2.2.8. Не позднее чем в десятидневный срок в письменном виде уведомлять Исполнителя об изменении банковских реквизитов, юридического адреса, либо режима использования занимаемого помещения.

3. ОСОБЫЕ УСЛОВИЯ

- 3.1. Затраты, связанные с выполнением Исполнителем не оговоренных договором работ, в том числе возникших по объективным причинам, связанных с ростом цен, аварийными ситуациями, происшедшими не по вине Исполнителя покрываются Исполнителем дополнительно;
- 3.2. Исполнение обязательств по настоящему договору не влечет за собой переход права собственности на размещаемые отходы к Исполнителю;
- 3.3. Плата за негативное воздействие на окружающую среду, в связи с размещением отходов Заказчиком в стоимость услуг Исполнителя по настоящему договору не входит, рассчитывается и уплачивается Заказчиком самостоятельно в соответствии с действующим законодательством.

4. СТОИМОСТЬ ДОГОВОРА И ПОРЯДОК ОПЛАТЫ

- 4.1. Стоимость услуг по настоящему договору составляет **569,00 (пятьсот шестьдесят девять рублей 00 копеек) рублей в месяц** (без НДС). Порядок расчета данной стоимости указан в Приложении № 1 к данному договору.
- 4.2. Оплата производится Заказчиком ежемесячно до 15 числа месяца следующего за отчетным месяцем на расчетный счет Исполнителя или в кассу Исполнителя;
- 4.3. Стоимость услуг может быть изменена Исполнителем в одностороннем порядке с уведомлением за 15 рабочих дней заказчика, в связи с изменением материальных затрат (заработной платы, топлива и ГСМ, удорожанием расходных материалов). Изменение стоимости услуг Исполнителем является обязательным для Заказчика без перезаключения договора или подписания дополнительного соглашения к договору;
- 4.4. Оплата производится на основании предоставленного Исполнителем акта выполненных работ, 2-ой экземпляр которого Заказчик обязан вернуть Исполнителю не позднее 3-го числа месяца следующего за отчетным месяцем. При не возврате акта выполненных работ и отсутствии мотивированных возражений и претензий в письменном виде, акт считается подписанным, а услуга оказанной и подлежащей оплате;
- 4.5. При неоплате Заказчиком услуг по договору свыше 3-х месяцев, Исполнитель имеет право приостановить выполнение услуг, до полного погашения задолженности и обратиться в суд с иском о взыскании задолженности по договору, а также пеней, рассчитанных по дате обращения в суд.

5. РАЗРЕШЕНИЕ СПОРОВ И ВНЕСЕНИЕ ИЗМЕНЕНИЙ

- 5.1. Все споры и разногласия, которые могут возникнуть между сторонами по настоящему договору в течение срока его действия или в связи с ним, стороны обязуются решать путем переговоров, а при не достижении согласия - в судебном порядке в соответствии с действующим законодательством РФ;
- 5.2. Договор подлежит изменению независимо от согласия сторон в случае принятия нормативных либо правовых актов, устанавливающих обязательные для сторон правила, противоречащие условиям настоящего договора.

6. ОТВЕТСТВЕННОСТЬ СТОРОН

- 6.1. В случае невыполнения или ненадлежащего выполнения обязательств по настоящему договору стороны несут ответственность в соответствии с действующим законодательством РФ;
- 6.2. В случае просрочки исполнения обязательств по оплате оказанных услуг, предусмотренных настоящим договором, Заказчик уплачивает Исполнителю пени в размере 1% от суммы задолженности за каждый день просрочки, при наличии официально выставленной Исполнителем претензии;
- 6.3. В случае возникновения обстоятельств непреодолимой силы и не зависящих от воли сторон, препятствующих выполнению условий настоящего договора, стороны освобождаются от ответственности по настоящему договору на срок действия этих обстоятельств;
- 6.4. К обстоятельствам непреодолимой силы относятся стихийные бедствия, забастовки, военные действия, аварии и катастрофы, постановления и решения Правительства и другие обстоятельства, предвидеть либо предусмотреть которые стороны были не в состоянии.

