

Lada (BA3) Largus, 2018

ХТАКС045LJ1086449 • 6 декабря 2024



Онлайн-отчёт может дополняться.
Актуальный отчёт смотрите
по [ССЫЛКЕ](#).



- ✔ **Данные из ПТС**
Найдены характеристики
- ✔ **Владельцы по ПТС**
1 владелец
- ✔ **Данные о залоге**
Нет записей
- ✔ **Наличие ограничений**
Нет записей
- ✔ **Нахождение в розыске**
Нет записей
- ✔ **Размещения на Авто.ру**
1 объявление
- ❗ **Участие в ДТП**
1 ДТП
- ✔ **Зарубежные аукционы**
Нет записей
- ✔ **Работа в такси**
Нет записей
- ✔ **Работа в каршеринге**
Нет записей
- ❗ **Договоры лизинга**
1 запись
- ✔ **История пробегов**
2 записи
- ❓ **Отзывные кампании**
1 запись
- ✔ **Штрафы**
Нет неоплаченных
- ✔ **Опции по VIN**
Есть записи
- ✔ **Визиты в автосервис**
- ✔ **История эксплуатации**
7 записей
- ✔ **Транспортный налог**
3 180 ₺ в год
- ✔ **Отзывы и рейтинг**
4,1 баллов из 5
- ✔ **Характеристики**
Найдены в каталоге

Данные из ПТС

Обновлено 5 декабря 2024

Марка и модель	Lada (BA3) Largus
ПТС	Оригинал
Номер ПТС	63OY350026
Электронный ПТС	Нет
Дата выдачи ПТС	19 февраля 2018
Номер СТС	7760880211
Дата выдачи СТС	4 июля 2018
VIN	XТАКС045LJ1086449
Госномер	A177KB799
Год выпуска	2018 г.
Объём двигателя	1.6 л.
Мощность двигателя	106 л.с.
Цвет	Белый
Модель двигателя	21129
Номер двигателя	3820325

 Данные ПТС проверены

1 владелец по ПТС

Обновлено 5 декабря 2024



Юридическое лицо

4 июля 2018 — 4 августа 2023 (5 лет 1 месяц)

ООО СОЮЗИНТЕЛЛЕКТ

Дата	4 июля 2018
Регион	Москва
Событие	Первичная регистрация
Дата	4 августа 2023
Событие	Прекращение регистрации

Нахождение в залоге

Обновлено 6 декабря 2024



Сведения о нахождении в залоге не обнаружены

По данным Реестра уведомлений о залоге движимого имущества и Национального бюро кредитных историй

Наличие ограничений

Обновлено 5 декабря 2024



Ограничения на регистрационные действия не обнаружены

По данным ГИБДД

Нахождение в розыске

Обновлено 5 декабря 2024



Сведения о нахождении в розыске не обнаружены

По данным ГИБДД

1 объявление на Авто.ру

Обновлено 6 декабря 2024



Дата	27 апреля 2018
Пробег	Новый
Состояние	Не требует ремонта
Продавец	Дилер
Регион	Москва
Цена	611 400 ₽



Комментарий продавца

Комплектация Norma/Comfort/Glonass

Предложение обновлено 19 июня 2018г. в 02 ч 50 мин.

Данный автомобиль представлен у официального дилера LADA - АвтоГЕРМЕС!
Специальные условия покупки автомобиля в АвтоГЕРМЕС – это неоспоримая выгода для наших клиентов!
Всё честно! Прозрачно! Надёжно!
Покупка "д..."

[Смотреть объявление](#)

История изменений

Дата	Цена
27 апреля 2018	581 400 ₽
3 мая 2018	651 400 ₽ ↑ 70 000 ₽
8 мая 2018	591 400 ₽ ↓ 60 000 ₽
11 мая 2018	581 400 ₽ ↓ 10 000 ₽
14 мая 2018	651 400 ₽ ↑ 70 000 ₽
15 мая 2018	581 400 ₽ ↓ 70 000 ₽
23 мая 2018	651 400 ₽ ↑ 70 000 ₽
15 июня 2018	611 400 ₽ ↓ 40 000 ₽

Обнаружено 1 ДТП

Обновлено 5 декабря 2024



Наезд на стоящее ТС, 2 участника

10 ноября 2019, Московская область

Автомобиль из отчёта

- 1 Переднее левое крыло**
Царапина/Скол
легкие повреждения
переднего левого крыла или
колеса
- 2 Передний бампер**
Царапина/Скол
легкие повреждения левой
части переднего бампера
- 3 Передний бампер**
Царапина/Скол
легкие повреждения правой
части переднего бампера

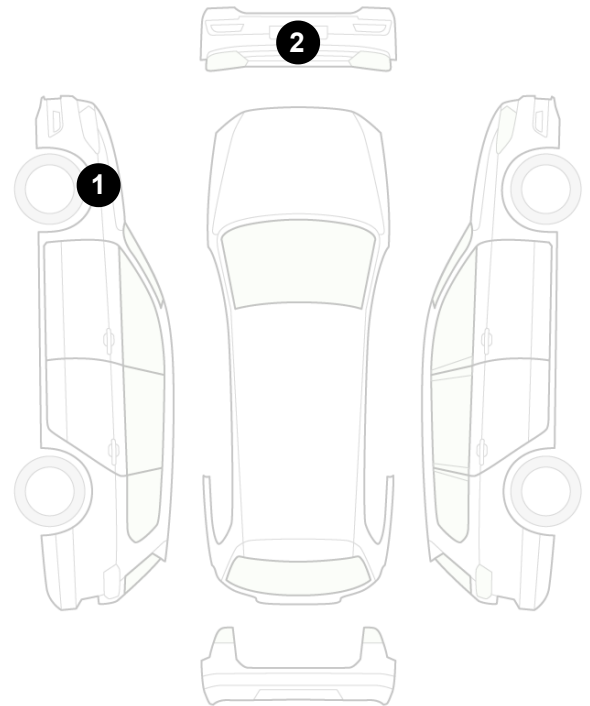

Второй участник

Kia Cerato

- 1 Заднее правое крыло**
Царапина/Скол
легкие повреждения
заднего правого крыла или
колеса
- 2 Задний бампер**
Царапина/Скол
легкие повреждения правой
части заднего бампера
- 3 Задний бампер**
Царапина/Скол
легкие повреждения левой
части заднего бампера
- 4 Дверь багажника**
Царапина/Скол
легкие повреждения двери
багажника

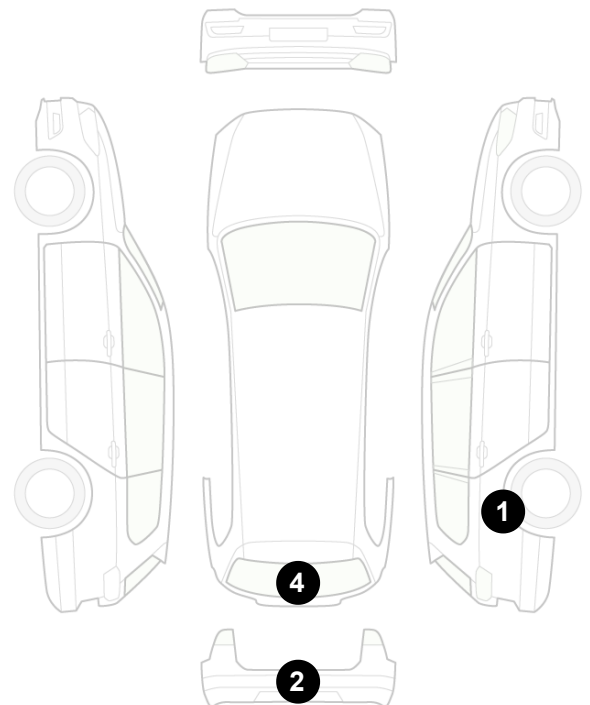

Подробнее — в отчёте этого авто

Узнайте страховые выплаты и стоимость ремонта, чтобы уточнить тяжесть аварии

С 2015 года все аварии попадают в базу ГИБДД

Зарубежные аукционы битых автомобилей

Обновлено 6 декабря 2024

- ✔ По нашим данным, этот автомобиль не участвовал в иностранных аукционах битых авто
[Искать в других источниках](#)

Проверили в базах крупнейших зарубежных онлайн-аукционов битых автомобилей с тотальным ущербом.

Работа в такси

Обновлено 5 декабря 2024

- ✔ Автомобиль не регистрировался для работы в такси
Проверили VIN по федеральному и региональным транспортным департаментам.

Работа в каршеринге

Обновлено 6 декабря 2024

- ✔ Автомобиль не регистрировался для работы в каршеринге
Почему о прошлом в каршеринге важно знать? Всё дело в износе — скорее всего, он будет гораздо больше, чем у автомобиля из частных рук.

Договоры лизинга

Обновлено 5 декабря 2024

29 июня 2018 — 30 июня 2021

Неактивен

Лизинг — долгосрочная аренда. Автомобиль мог подвергаться сильному износу, стоит обратить внимание на его состояние

История пробегов

Обновлено сегодня

Пробег, тыс. км

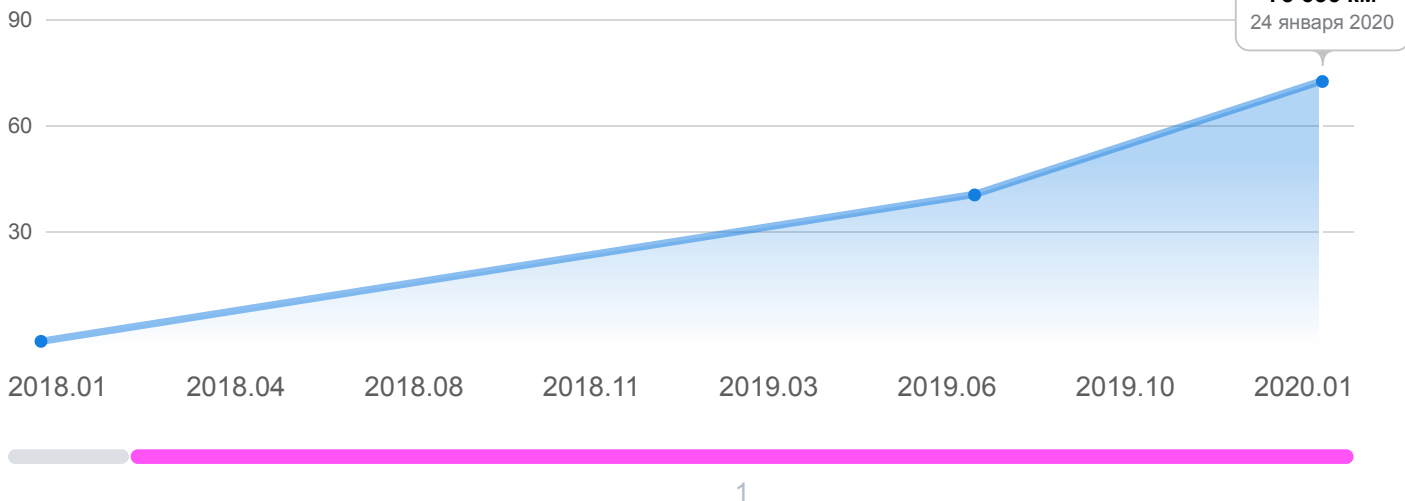

Отзывные кампании

Обновлено 6 декабря 2024

Иногда производители отзывают свои автомобили из-за некачественных деталей или сборки. Замена всегда происходит бесплатно и независимо от гарантии. В Росстандарте собрана полная база данных всех отзывных кампаний с 2014 года.

Смещения мембраны в корпусе вакуумного усилителя тормозов

20 мая 2019

Причиной отзыва транспортных средств является возможность смещения мембраны в корпусе вакуумного усилителя тормозов, возникновение повышенного усилия на педаль тормоза.

[Подробнее](#)

Штрафы

Обновлено 5 декабря 2024

✔ В ГИБДД нет данных о штрафах
Ищем штрафы по номеру СТС с 2015 года

Опции по VIN

Безопасность

- Подушка безопасности водителя
- Подушка безопасности пассажира
- Крепление детского кресла (задний ряд) ISOFIX
- Антиблокировочная система (ABS)

Обзор

- Датчик света
- Автоматический корректор фар

Мультимедиа

- USB
- AUX
- Bluetooth
- Розетка 12V
- Аудиосистема

Комфорт

- Кондиционер
- Регулировка руля по высоте
- Электростеклоподъемники передние
- Усилитель руля
- Активный усилитель руля

Элементы экстерьера

- Стальные диски
- Рейлинги на крыше
- Декоративные молдинги

Защита от угона

- Центральный замок
- Иммобилайзер

Салон

Ткань (материал салона)

Подогрев передних сидений

Складывающееся заднее сиденье

Третий задний подголовник

Тонированные стекла

Опции, установленные на этом автомобиле. Информация по VIN

История эксплуатации

Обновлено 5 декабря 2024



Выпуск автомобиля

Год выпуска 2018
Страна производства Россия

27 апреля 2018, Москва

Размещение на Авто.ру

Продавец Автосалон
[Смотреть объявление](#)

Договоры лизинга

29 июня 2018 — 30 июня 2021
Неактивен



Владелец 1

Юридическое лицо, 4 июля 2018 — 4 августа 2023 (5 лет 1 месяц)
Москва

4 ноября 2018

Визит в автосервис

20 мая 2019

Отзывная кампания: Смещения мембраны в корпусе вакуумного усилителя тормозов

Причиной отзыва транспортных средств является возможность смещения мембраны в корпусе вакуумного усилителя тормозов, возникновение повышенного усилия на педаль тормоза.

[Подробнее](#)

4 июля 2019

Визит в автосервис

Пробег 41 590 км

10 ноября 2019, Московская область

Наезд на стоящее ТС

- 1** **Переднее левое крыло**
Царапина/Скол
легкие повреждения
переднего левого крыла или
колеса
- 2** **Передний бампер**
Царапина/Скол
легкие повреждения левой
части переднего бампера
- 3** **Передний бампер**
Царапина/Скол
легкие повреждения правой
части переднего бампера

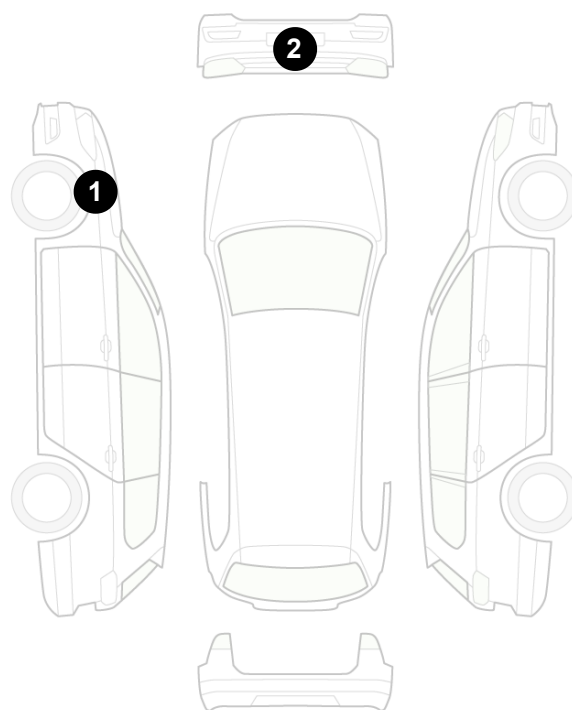

24 января 2020

Визит в автосервис

Пробег

73 656 км

Транспортный налог

3 180 ₺ в год

По данным на 2024 год в Владимирской области.

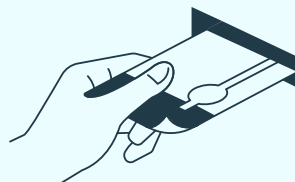

Отзывы и рейтинг модели

4,1

Общая оценка

по 367 отзывам

Плюсы / 10

Минусы / 2

Спорное / 5

Надежность

Шумоизоляция

Комфорт

Вместительность салона

Коробка передач

Безопасность

Багажник

Расход топлива

Подвеска

Динамика

Проходимость

Обзорность

Стоимость обслуживания

Управляемость

Качество сборки

Мультимедиа

Дизайн

Характеристики

Размеры, мм

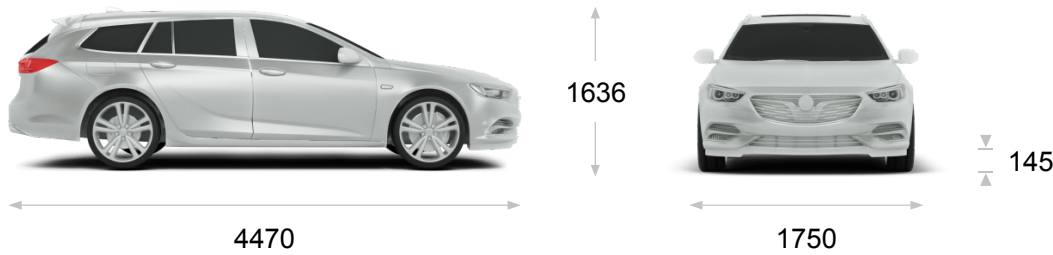

Колёсная база	2905 мм
Ширина передней колеи	1469 мм
Ширина задней колеи	1466 мм
Размер колёс	185/65/R15
Сверловка	DIA60.1 4x100 мм
Размеры дисков	6x15 ET50, 6x16 ET50

Общая информация

Страна марки	Россия
Класс автомобиля	C
Количество дверей	5
Количество мест	5, 7
Расположение руля	Левый

Объём и масса

Объём багажника мин/макс	135/2350 л
Объём топливного бака	50 л
Снаряженная масса	1260 кг
Полная масса	1750 кг

Трансмиссия

Коробка передач	Механика
Количество передач	5
Тип привода	передний

Подвеска и тормоза

Тип передней подвески	независимая, пружинная
Тип задней подвески	полунезависимая, пружинная
Передние тормоза	дисковые вентилируемые
Задние тормоза	барабанные

Эксплуатационные показатели

Максимальная скорость	165 км/ч
Разгон до 100 км/ч	13.5 с
Расход топлива, город/трасса/смешанный	10.1/6.7/7.9 л/100 км
Марка топлива	АИ-95
Экологический класс	Euro 5

Двигатель

Тип двигателя	бензиновый
Расположение двигателя	переднее, поперечное
Объем двигателя	1596 см ³
Тип наддува	нет
Максимальная мощность	106 л.с. (78 кВт) при 5600 об/мин
Максимальный крутящий момент	148 Н*м при 4200 об/мин
Расположение цилиндров	рядное
Количество цилиндров	4
Число клапанов на цилиндр	4
Система питания двигателя	распределенный впрыск (многоточечный)
Степень сжатия	10.5
Диаметр цилиндра и ход поршня	82.0x75.6 мм
Модель двигателя	BA3-21129
ГРМ	DOHC